



Dual Mode Precision Plunge Router 1010W / 1.5hp JOF001

 **Operating and
Safety Instructions**

 **Bedienings- en
veiligheidsvoorschriften**

 **Instructions d'utilisation et
consignes de sécurité**

 **Gebrauchs- und
Sicherheitsanweisung**

 **Istruzioni Per L'uso E
La Sicurezza**

 **Instrucciones
de uso y
de seguridad**



Thank you for purchasing this Triton tool. These instructions contain information necessary for safe and effective operation of this product.

This product has a number of unique features, even if you are familiar with Plunge Routers, please read this manual and watch the DVD to make sure you get the full benefit of its unique design.

Keep the manual and DVD close to hand and ensure all users of this tool have read and fully understand the instructions.

CONTENTS

Specifications	2
Features	3
Safety	4
Symbols	6
Functions	6
Hand-held Operation	6
Table-mounted Operation	7
Warranty	7
Declaration of Conformity	43

SPECIFICATIONS

Part no:	JOF001
Voltage:	220 – 240V ~ 50Hz
Input power:	1010W
No load speed:	8,000 to 20,000min ⁻¹ variable
Collet:	½" & ¼"
Depth adjustment:	1) Micro winder 2) Free 3) Winder handle
Bit changes:	Through-base, single spanner action. Auto shaft lock
Guide:	Extended baseplate with adjustable fence
Insulation class:	Double insulated
Net weight:	5.3kg

Protect your hearing

Always use proper hearing protection when tool noise exceeds 85dB.

FEATURES



- Speed controller
- Motor
- Illuminated power switch with lock out cover
- Handles
- ½" collet
- Dust extraction port
- Plunge lock lever
- Micro winder
- Depth Gauge

- Table-winder connection point
- Depth stop lock knob
- Safety guards
- Baseplate mounting Knobs
- Fence
- Spanner
- ¼" collet
- Through table winder

SAFETY INSTRUCTIONS

WARNING. Read all safety warnings and all instructions. Failure to follow the warnings and instructions may result in electric shock, fire and/or serious injury.

Save all warnings and instructions for future reference.

The term 'power tool' in the warnings refers to your mains-operated (corded) power tool or battery operated (cordless) power tool.

1. Work area safety

- Keep work area clean and well lit. Cluttered and dark areas can cause accidents.
- Do not operate power tools in explosive atmospheres, such as in the presence of flammable liquids, gases or dust. Power tools create sparks which may ignite the dust or fumes.
- Keep children and bystanders away while operating a power tool. Distractions can cause you to lose control.

2. Electrical safety

- Power tool plugs must match the outlet. Never modify the plug in any way. Do not use any adaptor plugs with earthed (grounded) power tools. Unmodified plugs and matching outlets will reduce risk of electric shock.
- Avoid body contact with earthed or grounded surfaces such as pipes, radiators, ranges and refrigerators. There is an increased risk of electric shock if your body is earthed or grounded.
- Do not expose power tools to rain or wet conditions. Water entering a power tool will increase the risk of electric shock.
- Do not abuse the cord. Never use the cord for carrying, pulling or unplugging the power tool. Keep cord away from heat, oil, sharp edges or moving parts. Damaged or entangled cords increase the risk of electric shock.
- When operating a power tool outdoors, use an extension cord suitable for outdoor use. Use of a cord suitable for outdoor use reduces the risk of electric shock.
- If operating a power tool in a damp location is unavoidable, use a residual current device (RCD) protected supply. Use of an RCD reduces the risk of electric shock.

3. Personal safety

- Stay alert, watch what you are doing and use common sense when operating a power tool. Do not use a power tool when tired or under the influence of drugs, alcohol or medication. A moment of inattention while operating power tools may result in serious personal injury.
- Use safety equipment. Always wear eye protection. Safety equipment such as dust mask, non-skid safety shoes, hard hat, or hearing protection used for appropriate conditions will reduce personal injuries.
- Avoid accidental starting. Ensure the switch is in the off position before plugging in. Carrying power tools with your finger on the switch or plugging in power tools that have the switch on can cause accidents.
- Remove any adjusting key or wrench before turning the power tool on. A wrench or a key left attached to a rotating part of the power tool may result in personal injury.
- Do not overreach. Keep proper footing and balance at all times. This enables better control of the power tool in unexpected situations.
- Dress appropriately. Do not wear loose clothing or jewellery. Keep hair, clothing and gloves away from moving parts.
- If devices are provided for the connection of dust extraction and collection facilities, ensure these are connected and properly used. Use of these devices can reduce dust-related hazards.

4. Power tool use and care

- Do not force the power tool. Use the correct power tool for the application. The correct power tool will perform better and safer at the rate for which it was designed.
- Do not use the power tool if the switch does not turn it on and off. Any power tool that cannot be controlled with the switch is dangerous and must be repaired.
- Disconnect the plug from the power source before making any adjustments, changing accessories, or storing power tools. Such preventative safety measures reduce the risk of starting the power tool accidentally.
- Store idle power tools out of the reach of children and do not allow persons unfamiliar

with the power tool or these instructions to operate the power tool. Power tools are dangerous in the hands of untrained users.

- Always unplug the power tool when leaving unattended. Such preventative safety measures reduce the risk of starting the power tool accidentally by untrained users.
- Maintain power tools. Check for misalignment or binding of moving parts, breakage of parts and any other condition that may affect the power tools operation. If damaged, have the power tool repaired before use. Many accidents are caused by poorly maintained power tools.
- Keep cutting tools sharp and clean. Properly maintained cutting tools with sharp cutting edges are less likely to bind and are easier to control.
- Use the power tool, accessories and tool bits, in accordance with these instructions and in the manner intended for the particular type of power tool, taking into account the working conditions and the work to be performed. Use of the power tool for operations different from those intended could result in a hazardous situation.

5. Service

- Have the power tool serviced by a qualified repair person using only identical replacement parts. This will ensure that the safety of the power tool is maintained.

Additional safety warnings for electrical routers

- Never start the router while the cutter is touching the workpiece.
- Ensure the cutter has completely stopped before plunging to the collet lock position.
- Do not handle cutters immediately after use - they become very hot.
- Ensure the plunge spring is always fitted when using hand-held.
- Only use router cutters designed for woodwork, suitable for use between 8,000 and 20,000rpm.
- Only use cutters with a shank diameter exactly matched to the collet(s) supplied with this router.
- Extreme care must be taken not to overload the motor when using cutters with a diameter greater than 2" (50mm). Use very slow feed rates and/or multiple shallow cuts to avoid overloading the motor.

- Remove the plug from the socket before carrying out any adjustment, servicing or maintenance.
- Fully unwind cable drum extensions to avoid potential overheating.
- When an extension cable is required, ensure it has the right ampere rating for the power tool and is in a safe electrical condition.
- Ensure the mains supply voltage is the same as the tool rating plate voltage.
- Your tool is double insulated for additional protection against a possible electrical insulation failure within the tool.
- Always check walls, floors and ceilings to avoid hidden power cables and pipes.
- After long working periods, external metal parts and accessories could be hot.
- Handle router bits with care, they can be extremely sharp.
- Check the bit carefully for signs of damage or cracks before use. Replace damaged or cracked bits immediately.
- Always use both handles and ensure that you have a firm grip on the router before proceeding with any work.
- Keep hands away from the rotating bit.
- Make sure that the bit is not in contact with the work when you switch the machine on.
- Before using the tool to make a cut, switch on and let it run for a while. Watch for vibration or wobbling that could indicate an improperly installed bit.
- Take notice of the direction of rotation of the bit and the direction of feed.
- Always switch off and wait until the bit has come to a complete standstill before removing the machine from the work piece.
- Do not touch the bit immediately after operation. It may be extremely hot and could burn your skin.
- Ensure that you have removed foreign objects such as nails and screws from the work before commencing operation.
- Rags, cloths, cord, string and the like should never be left around the work area.
- Use safety equipment including safety goggles or shield, ear protection, dust mask and protective clothing including safety gloves.

SYMBOLS

ENVIRONMENTAL PROTECTION

 Waste electrical products should not be disposed of with household waste. Please recycle where facilities exist. Check with your local authority or retailer for recycling advice.

 Always wear ear, eye and respiratory protection.

 Conforms to relevant legislation and safety standards.

 Instruction warning.

 Do not use before viewing and understanding the full operating instructions

 Double insulated for additional protection.

 Refer to DVD for full instructions

FUNCTIONS

Power switch

When the router is connected to power the switch (3) will illuminate (in both 'on' and 'off' positions).

The retracting switch shutter (4) prevents accidental starting of the router. It must be retracted before the router can be switched on.



The cover will remain open until the router is switched off.

HAND-HELD OPERATION

- Always use both hands to control the router and ensure the workpiece is securely clamped to prevent any movement during operation.
- Never operate the router freehand without some form of guidance. Guidance can be provided by a bearing guided cutter, the fence guide supplied or a straight edge (eg. a batten clamped to your work as shown above).



- Always feed against the direction of cutter rotation (clockwise, as indicated by the arrows on the router base).
- Do not operate the router upside down unless securely mounted in a well guarded router table (eg. Triton brand)



TABLE MOUNTED OPERATION

- Fitting and operating this router on a Router Table should be done in accordance with literature supplied with your Router Table.
- While this product was designed for efficient and convenient operation on most router tables, it is particularly suited to Triton brand tables.
- Router adjustments are made extremely easy using the unique features described in the DVD.

WARRANTY

To register your guarantee visit our web site at www.tritontools.com* and enter your details.

Your details will be included on our mailing list (unless indicated otherwise) for information on future releases. Details provided will not be made available to any third party.

PURCHASE RECORD

Date of Purchase: ___ / ___ / ___

Model: JOF001

Serial Number: _____

(Located on motor label)

Retain your receipt as proof of purchase

Triton Precision Power Tools guarantees to the purchaser of this product that if any part proves to be defective due to faulty materials or workmanship within 12 MONTHS from the date of original purchase, Triton will repair, or at its discretion replace, the faulty part free of charge.

This guarantee does not apply to commercial use nor does it extend to normal wear and tear or damage as a result of accident, abuse or misuse.

* Register online within 30 days.

Terms & conditions apply.

This does not affect your statutory rights

Hartelijk dank voor de aanschaf van dit Triton-gereedschap. Deze instructies bevatten informatie die u nodig hebt voor een veilige en doeltreffende bediening van dit product.

Dit product heeft een aantal unieke eigenschappen. Lees daarom deze handleiding altijd door, ook als u al bekend bent met De Router van duik, zodat u alle voordelen van dit unieke ontwerp kunt benutten. Houd deze handleiding bij de hand en zorg ervoor dat alle gebruikers van dit gereedschap de handleiding hebben gelezen en volledig hebben begrepen..

INHOUD

Specificaties	8
Ken uw product	9
Veiligheidsinstructies	10
Symbolen	12
Functies	13
Bediening vanuit de vrije hand	13
Bediening bij montage op werkbank	13
Garantie	14
Eg-verklaring van overeenstemming	43

SPECIFICATIES

Onderdeelnummer:	JOF001
Voltage:	220–240Vac ~ 50 Hz
Ingangsstroom:	1010W
Snelheid onbelast:	8.000 tot 20.000 min ⁻¹ variabel
Spanhals:	½" & ¼"
Profielinstelling:	1) Microdraaier 2) Vrij 3) Draaihendel
Wisseling van boortjes:	Door de basis, enkele bewerking met steeksleutel. Automatische schachtvergrendeling.
Geleiding:	Grotere basisplaat met verstelbare geleider.
Isolatieklasse:	Dubbel geïsoleerd
Netto gewicht:	5.3kg

Draag gehoorbescherming

Draag altijd degelijke gehoorbescherming bij geluidsniveaus van meer dan 85dB(A).

KEN UW PRODUCT



1. Snelheidsregelaar
2. Motor
3. Verlichte stroomschakelaar
4. Handgrepen
5. ½" spanhals
6. Stofafvoeropening
7. Profielvergrendelhendel
8. Microdraaier
9. Diepteanslag

10. Aansluiting voor tafel-opwindhendel
11. Diepteanslag-vergrendelingsknop
12. Veiligheidsafschermingen
13. Montageknoppen basisplaat
14. Geleider
15. Moersleutel
16. Grotere basisplaat
17. ¼" spanhals
18. Draaihendel voor Freestafel

VEILIGHEIDSIINSTRUCTIES

⚠ WAARSCHUWING. Lees alle instructies door. Het niet opvolgen van alle instructies die hieronder vermeld staan, kan resulteren in een elektrische schok, brand en/of ernstig letsel. De term “elektrisch gereedschap” in alle hieronder vermelde waarschuwingen heeft betrekking op uw op de stroom aangesloten (met een snoer) elektrische gereedschap of uw met een accu (snoerloos) bediende elektrische gereedschap.

Bewaar deze instructies

1. Werkgebied

- Houd het werkgebied schoon en zorg voor een goede verlichting. Rommelige en donkere ruimtes leiden vaak tot ongelukken.
- Werk niet met elektrisch gereedschap in explosieve omgevingen, zoals bijvoorbeeld in de aanwezigheid van ontvlambare vloeistoffen, gassen of stof. Elektrisch gereedschap brengt vonken teweeg die stof of dampen kunnen doen ontbranden.
- Houd kinderen en omstanders uit de buurt wanneer u elektrisch gereedschap bedient. Door afleiding kunt u de controle over het gereedschap verliezen.

2. Veiligheid met betrekking tot elektriciteit

- De stekkers van het elektrische gereedschap moeten passen bij het stopcontact. U mag op geen enkele manier de stekker aanpassen. Gebruik geen adapterstekkers bij geaard elektrisch gereedschap. Het gebruikmaken van ongewijzigde stekkers en bijpassende stopcontacten vermindert het risico op een elektrische schok.
- Vermijd lichamen contact met geaarde oppervlakken zoals pijpen, radiatoren, fornuizen en koelkasten. Het risico op een elektrische schok neemt toe als uw lichaam geaard wordt.
- Laat elektrisch gereedschap niet nat worden. Wanneer elektrisch gereedschap nat wordt, neemt het risico op een elektrische schok toe.
- Beschadig het snoer niet. Gebruik het snoer nooit om te dragen, te trekken of om de stekker uit het stopcontact te trekken. Houd het snoer verwijderd van hitte, olie, scherpe randen of bewegende delen. Door beschadigde of in de knoop geraakte snoeren neemt het risico op een elektrische schok toe.
- Wanneer u elektrisch gereedschap buiten gebruikt, maak dan gebruik van een

verlengsnoer dat geschikt is voor gebruik buitenshuis. Het gebruik van een snoer dat geschikt is voor gebruik buitenshuis vermindert het risico op een elektrische schok.

3. Persoonlijke veiligheid

- Blijf alert, houd uw aandacht gericht op wat u aan het doen bent en gebruik uw gezonde verstand wanneer u elektrisch gereedschap bedient. Gebruik het elektrisch gereedschap niet wanneer u vermoeid bent of onder invloed van drugs, alcohol of medicijnen. Eén moment van onoplettendheid tijdens het bedienen van elektrisch gereedschap kan leiden tot ernstig persoonlijk letsel.
- Maak gebruik van veiligheidsmateriaal. Draag altijd oogbescherming. Veiligheidsmateriaal dat onder de juiste omstandigheden gebruikt wordt, zoals een stofmasker, niet-slijpend veiligheidsschoeisel, een helm of oorbescherming, vermindert persoonlijk letsel.
- Zorg ervoor dat het apparaat niet per ongeluk wordt gestart. Kijk of de schakelaar in de uit-stand staat voordat u de stekker in het stopcontact steekt. Het dragen van elektrisch gereedschap met uw vinger op de schakelaar of het aansluiten op de stroom van elektrisch gereedschap met de schakelaar ingeschakeld kan tot ongelukken leiden.
- Verwijder alle stel- of moersleutels voordat u het elektrische gereedschap inschakelt. Een moer- of stelsleutel die zich op een draaiend onderdeel van het elektrische gereedschap bevindt, kan leiden tot persoonlijk letsel.
- Reik niet te ver. Blijf altijd stevig en in balans staan. Zo houdt u meer controle over het elektrische gereedschap in onverwachte situaties.
- Draag geschikte kleding. Draag geen loshangende kleding of sieraden. Houd uw haar, kleding en handschoenen weg van bewegende delen. Loshangende kleding, sieraden of lang haar kunnen in bewegende delen terechtkomen.
- Als er onderdelen voor stofafvoer- en stofverzameling worden meegeleverd, sluit deze dan aan en gebruik deze op de juiste wijze. Het gebruik van deze onderdelen kan het risico op stofgerelateerde ongelukken verminderen.

4. Gebruik en verzorging van elektrisch gereedschap

- Forceer elektrisch gereedschap niet. Gebruik elektrisch gereedschap dat geschikt is voor het werk dat u wilt uitvoeren. Geschikt elektrisch gereedschap werkt beter en veiliger op een passende snelheid.
- Gebruik het elektrische gereedschap niet als de schakelaar het apparaat niet in- en uitschakelt. Elk elektrisch gereedschap dat niet bedient kan worden met de schakelaar is gevaarlijk en moet gerepareerd worden.
- Haal de stekker uit het stopcontact voordat u instellingen aanpast, accessoires verandert of het elektrische gereedschap opbergt. Dergelijke voorzorgsmaatregelen verminderen het risico op het per ongeluk starten van het elektrische gereedschap.
- Berg elektrisch gereedschap dat niet in gebruik is op buiten bereik van kinderen en laat mensen die niet bekend zijn met het elektrische gereedschap of met deze instructies het elektrische gereedschap niet bedienen. Elektrisch gereedschap is gevaarlijk in de handen van onervaren gebruikers.
- Haal altijd de stekker van het elektrisch gereedschap uit het stopcontact indien u dit onbeheerd achterlaat. Dergelijke preventieve veiligheidsmaatregelen verminderen het risico op het per ongeluk starten van het elektrische gereedschap door ongevoelende gebruikers.
- Onderhoud uw elektrisch gereedschap. Controleer op foutieve uitlijning of het vastslaan van bewegende delen, gebroken onderdelen en elke andere afwijking die de werking van het elektrische gereedschap zou kunnen beïnvloeden. Indien het elektrische gereedschap beschadigd is, moet u het laten repareren voordat u het weer gebruikt. Veel ongelukken worden veroorzaakt door slecht onderhouden elektrisch gereedschap.
- Houd snijwerktuigen scherp en schoon. Goed onderhouden scherp snijdende snijwerktuigen slaan minder snel vast en zijn gemakkelijker te bedienen.
- Gebruik het elektrische gereedschap, de accessoires en onderdelen, etc. volgens deze instructies en zoals is bedoeld voor elk specifiek type elektrisch gereedschap, en houd daarbij rekening met de werkomstandigheden en het uit te voeren werk. Gebruik van elektrisch gereedschap voor werkzaamheden die verschillen van die waarvoor het apparaat bestemd is, kan leiden

tot een gevaarlijke situatie.

5. Onderhoud

- Laat uw elektrische gereedschap onderhouden door een gekwalificeerde vakman en gebruik alleen identieke vervangende onderdelen. Zo bent u er zeker van dat de veiligheid van het elektrische gereedschap gewaarborgd blijft.

Extra veiligheids waarschuwingen voor elektrische bovenfreesen

- Start de bovenfrees nooit terwijl de frees het werkstuk raakt.
- Zorg ervoor dat de frees volledig tot stilstand is gekomen alvorens naar de vergrendelpositie van de spanhals te gaan.
- Raak frezen onmiddellijk na gebruik niet aan - ze worden erg heet.
- Zorg ervoor dat de profielveer altijd gemonteerd is wanneer u de bovenfrees uit de vrije hand gebruikt.
- Gebruik alleen bovenfrees-frezen die bestemd zijn voor hout en geschikt voor gebruik tussen 8.000 en 20.000 tpm.
- Gebruik alleen frezen met een diameter die exact past op de spanhals/spanhalzen die met deze bovenfrees worden meegeleverd.
- U moet er bijzonder voor oppassen dat u de motor niet overbelast wanneer u frezen gebruikt met een diameter groter dan 2" (50 mm). Maak gebruik van zeer langzame snelheden en/of meerdere ondiepe freesneden om overbelasting van de motor te vermijden.
- Verwijder de stekker uit het stopcontact voordat u aanpassingen of onderhoud verricht.
- Rol verlengsnoeren op een kabelhaspel volledig uit om mogelijke oververhitting te voorkomen.
- Indien u een verlengsnoer nodig hebt, dient u ervoor te zorgen dat het de juiste ampère heeft voor uw elektrische gereedschap en in goede staat is.
- Controleer of het voltage van de stroom gelijk is aan het voltage dat op het gegevensplaatje van uw gereedschap vermeld staat.
- Uw gereedschap is dubbel geïsoleerd voor extra bescherming tegen een mogelijk elektrisch isolatieprobleem binnenin het gereedschap.
- Controleer muren, vloeren en plafonds altijd op verborgen stroomkabels en pijpwerk.

- Na langdurig gebruik kunnen externe metalen delen en accessoires heet zijn.
- Wees voorzichtig met bovenfreesboren, ze kunnen erg scherp zijn.
- Controleer de boor voor gebruik zorgvuldig op beschadigingen of scheurtjes. Vervang beschadigde of gescheurde boortjes onmiddellijk.
- Gebruik altijd beide handgrepen en zorg ervoor dat u de bovenfrees stevig vast hebt voordat u begint te werken.
- Houd uw handen weg bij de draaiende freesboor.
- Zorg ervoor dat de freesboor geen contact maakt met het werkstuk wanneer u de machine inschakelt.
- Voordat u met het gereedschap gaat frezen, dient u het in te schakelen en enige tijd te laten lopen. Kijk of u het ziet vibreren of wiebelen, wat zou kunnen duiden op een verkeerd gemonteerde freesboor.
- Let goed op de rotatierichting van de freesboor en de werkrichting.

- Schakel de machine uit en wacht altijd tot de freesboor volledig tot stilstand is gekomen voordat u de bovenfrees uit het werkstuk haalt.
- Raak de freesboor na het frezen niet aan. De freesboor kan erg heet zijn en uw huid verbranden.
- Zorg ervoor dat u vreemde objecten zoals spijkers en schroeven uit het werk hebt verwijderd voordat u begint.
- Lappen, kleden, snoeren, koorden en dergelijke mogen nooit in het werkgebied rondslingeren.
- Maak gebruik van veiligheidsmateriaal, inclusief een veiligheidsbril of -schild, gehoorbescherming, een stofmasker en beschermende kleding inclusief veiligheidshandschoenen.

SYMBOLEN

BESCHERMING VAN HET MILIEU



Elektrische producten mogen niet worden afgevoerd met het normale huisvuil. Indien de mogelijkheid bestaat, dient u het product te recyclen. Vraag de plaatselijke autoriteiten of winkelier om advies betreffende recyclen.



Draag altijd oor-, oog- en luchtwegenbescherming.



Voldoet aan de relevante wetgeving en veiligheidsstandaards



Instructie waarschuwing.



Gebruik niet alvorens en begrijpend de volledige werkende instructies te bekijken



Dubbel geïsoleerd.



Raadpleeg dvd voor volledige instructies

FUNCTIES

Stroomschakelaar

Wanneer de bovenfrees is verbonden met de stroom, licht de schakelaar (3) op (zowel in de "aan-" als de "uit"-stand).

De afdekplaat (4) op de schakelaar voorkomt het per ongeluk starten van de bovenfrees. Deze moet worden weggehaald voordat de bovenfrees kan worden ingeschakeld. De afdekplaat blijft open tot de bovenfrees wordt uitgeschakeld.



BEDIENING VANUIT DE VRIJE HAND

- Gebruik altijd beide handen om de frees te bedienen en zorg ervoor dat uw werkstuk goed is vastgeklemd om beweging tijdens het werken te voorkomen.
- Bedien de bovenfrees nooit uit de vrije hand zonder een vorm van geleiding. U kunt voor geleiding zorgen door een frees met geleidelager, de meegeleverde parallelgeleider of een richtliniaal (bijv. een lat die op uw werkstuk is geklemd zoals op de afbeelding boven).



Altijd voeren tegen de richting van de freesrotatie in (rechtson, zoals aangegeven door de pijlen op de basisplaat van de bovenfrees).



Werk niet met de bovenfrees ondersteboven, tenzij hij stevig is vastgezet in een goed beschermde freestafel (bijv. van Triton).

BEDIENING BIJ MONTAGE OP WERKBANK

- Het monteren en gebruiken van deze bovenfrees op een freestafel dient te gebeuren in overeenstemming met de handleiding die u bij uw freestafel hebt gekregen.
- Hoewel dit product ontworpen is voor een efficiënte en correcte werking op de meeste freestafels, is het vooral geschikt voor Triton-tafels.
- De bovenfrees kan zeer eenvoudig worden ingesteld met behulp van de unieke kenmerken die eerder in de handleiding beschreven zijn. Raadpleeg "Monteren en wijzigen frezen" en "Instelling freesdiepte".

GARANTIE

Om uw garantie te registreren, gaat u naar onze website op www.tritontools.com* en voert u uw gegevens in.

Uw gegevens worden opgeslagen in onze mailinglist (tenzij u anders aangeeft) voor informatie over nieuwe producten. De ingevulde gegevens worden aan geen enkele andere partij beschikbaar gesteld.

AANKOOPGEGEVENS

Datum van aankoop: ___ / ___ / ___

Model: JOF001

Serienummer: _____

(te vinden op motorlabel)

Bewaar uw aankoopbon als aankoopbewijs

Triton Precision Power Tools garandeert de koper van dit product dat indien een onderdeel defect is vanwege fouten in materiaal of uitvoering binnen 12 MAANDEN na de datum van de oorspronkelijke aankoop, Triton het defecte onderdeel gratis repareert of, naar eigen inzicht, vervangt.

Deze garantie heeft geen betrekking op commercieel gebruik en strekt zich niet uit tot normale slijtage of schade ten gevolge van een ongeluk, verkeerd gebruik of misbruik.

* Registreer online binnen 30 dagen.

Algemene voorwaarden van toepassing.

Dit heeft geen invloed op uw statutaire rechten

*Nous vous remercions d'avoir choisi cet outil Triton. Ces instructions contiennent des informations nécessaires pour assurer une utilisation sûre et rentable de ce produit.
Cette scie comporte un certain nombre de caractéristiques spéciales. C'est pourquoi, même si vous avez déjà utilisé des Routeur de Plongeon, nous vous demandons de lire ce manuel pour véritablement mettre à profit les caractéristiques de conception de ce produit.*

Conservez ce manuel à portée de main et assurez-vous que tous les utilisateurs l'ont lu et parfaitement compris.

TABLE DES MATIERES

Spécifications	15
Composants du produit	16
Consignes de sécurité	17
Symboles	19
Fonctions	20
Utilisation à main	20
Utilisation sur table d'atelier en poste fixe	20
Garantie	21
Déclaration de conformité CE	43

SPECIFICATIONS

No de pièce :	JOF001
Tension :	220-240 Vac ~ 50 Hz
Puissance d'entrée :	1010W
Vitesse à vide :	variable de 8000 à 20000 tr/min
Collet :	½" & ¼"
Réglage de la plongée :	1) Remontoir micrométrique 2) Libre 3) Poignée remontoir
Dépose des fraises:	Par la base à l'aide d'une simple clé. Blocage automatique de l'arbre
Guide:	Plaque de base prolongée avec un guide réglable
Catégorie d'isolation :	Double isolation
Poids net :	5.3kg (8.6lb)

Protégez votre ouïe

Portez une protection auditive adéquate quand le bruit de l'outil dépasse 85dB(A).

COMPOSANTS DU PRODUIT

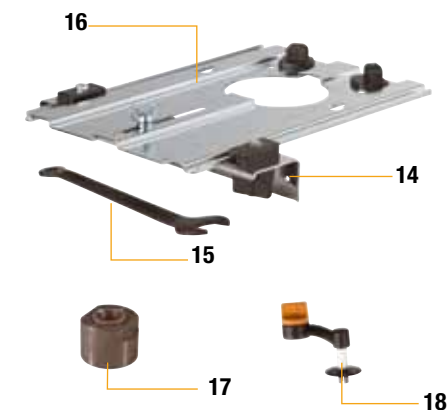

1. Variateur de vitesse
2. Moteur
3. Interrupteur lumineux de mise sous tension
4. Poignées
5. Collet de 1/2"
6. Sortie d'extraction de la poussière
7. Levier de verrouillage du dispositif de plongée

8. Remontoir micrométrique
9. Jauge de profondeur
10. Point de connexion du remontoir de table
11. Molette de verrouillage de la butée de profondeur
12. Protections de sécurité
13. Molettes de fixation de la plaque de base
14. Guide
15. Clé
16. Plaque de base prolongée
17. Collet de 1/4"
18. Poignée remontoir traverse-table

CONSIGNES DE SECURITE

AVERTISSEMENT : lisez toutes les instructions. Le non-respect de toutes les instructions indiquées ci-dessous peut entraîner des décharges électriques, des incendies et/ou des blessures graves. Le terme "outil électrique" mentionné dans tous les avertissements ci-dessous se rapporte à votre outil électrique branché sur l'alimentation secteur (à fil) ou à votre outil autonome à pile (sans fil).

Conservez ces instructions

1. Zone de travail

- a. Gardez la zone de travail propre et bien éclairée. Des zones encombrées et mal éclairées favorisent des accidents.
- b. N'utilisez pas d'outils électriques dans des atmosphères explosives, telles qu'à proximité de liquides inflammables, de gaz ou de poussière. Les outils électriques produisent des étincelles qui peuvent enflammer la poussière ou la fumée.
- c. Eloignez les enfants et les passants pendant l'utilisation d'un outil électrique. Des distractions peuvent vous en faire perdre le contrôle.

2. Sécurité électrique

- a. Les prises des outils électriques doivent correspondre aux prises du secteur. Ne modifiez jamais la prise en aucune façon. N'utilisez jamais d'adaptateur avec les outils électriques mis à la terre. Des prises non modifiées et des boîtiers de prise de courant correspondants réduiront les risques de décharge électrique.
- b. Evitez le contact corporel avec des surfaces mises à la terre telles que des tuyaux, des radiateurs, des cuisinières et des réfrigérateurs. Le risque de décharge électrique augmente si votre corps est mis à la terre.
- c. N'exposez pas votre outil électrique à la pluie ou à l'humidité. L'infiltration d'eau dans un outil électrique augmentera le risque de décharge électrique.
- d. Ne maltraitez pas le cordon électrique. N'utilisez jamais le cordon électrique pour porter, tirer ou débrancher l'outil électrique. Conservez le cordon électrique loin de la chaleur, de l'essence, d'extrémités coupantes ou de pièces rotatives. Des cordons électriques endommagés ou entortillés augmentent le risque de décharge électrique.

e. Lorsque vous utilisez un outil électrique à l'extérieur, servez-vous d'une rallonge appropriée à une utilisation en extérieur. L'utilisation d'un cordon électrique adapté à une utilisation en extérieur réduit le risque de décharge électrique.

3. Sécurité des personnes

- a. Restez vigilant(e), faites attention à ce que vous faites et utilisez votre bon sens lorsque vous utilisez un outil électrique. N'utilisez pas d'outil électrique lorsque vous êtes fatigué(e) ou sous l'influence de drogues, d'alcool ou de médicaments. Un instant d'inattention pendant l'utilisation d'un outil électrique peut entraîner des blessures graves.
- b. Utilisez des équipements de sécurité. Portez toujours des lunettes de sécurité. L'utilisation d'équipements de sécurité tels que des masques à poussières, des chaussures de sécurité antidérapantes, un casque de sécurité ou des protections antibruit, utilisés dans des conditions appropriées, réduira le risque de blessures aux personnes.
- c. Evitez le démarrage accidentel. Assurez-vous que le bouton de marche-arrêt est en position d'arrêt (Off) avant le branchement de l'outil sur l'alimentation secteur. Le transport d'outils électriques avec le doigt posé sur le bouton de mise en marche ou le branchement des outils électriques lorsque le bouton de marche-arrêt est sur la position de mise en marche (On), sont susceptibles de provoquer des accidents.
- d. Enlevez toute clé ou tout instrument de réglage avant de mettre l'outil électrique en marche. Une clé ou un instrument de réglage laissé fixé à un élément en rotation de l'outil électrique peut entraîner des blessures aux personnes.
- e. N'essayez pas d'atteindre une zone hors de votre portée. Soyez toujours en position stable et conservez l'équilibre. Cela vous permettra de mieux contrôler l'outil électrique dans des situations inattendues.
- f. Portez des vêtements appropriés. Ne portez pas des vêtements amples ou des bijoux. Eloignez vos cheveux, vos vêtements et vos gants des éléments en rotation. Des vêtements amples, des bijoux ou des cheveux longs peuvent être pris dans des éléments en rotation.
- g. Si des dispositifs pour le raccord d'équipement d'extraction et de récupération de la poussière sont fournis, assurez-vous qu'ils sont bien fixés.

et utilisés correctement. L'utilisation de ces dispositifs peut réduire les risques associés à la poussière.

4. Utilisation et entretien des outils électriques

- a. Ne faites pas forcer l'outil électrique. Utilisez l'outil électrique adapté à votre utilisation. L'outil électrique adapté réalisera un travail de meilleure qualité et plus sûr au rythme pour lequel il a été conçu.
- b. N'utilisez pas l'outil électrique si le bouton de marche-arrêt est hors service. Tout outil électrique qui ne peut pas être contrôlé par le bouton de marche-arrêt est dangereux et il faut le faire réparer.
- c. Avant de régler les outils électriques, de changer leurs accessoires ou de les ranger, débranchez-les de l'alimentation secteur. De telles mesures préventives de sécurité réduiront le risque de démarrage accidentel de l'outil électrique.
- d. Rangez les outils électriques inutilisés hors de portée des enfants et ne permettez pas aux personnes qui ne sont pas habituées à cet outil électrique ou qui n'ont pas lu ces instructions d'utiliser cet outil électrique. Les outils électriques sont dangereux dans les mains d'utilisateurs novices.
- e. Débranchez toujours votre outil électrique lorsque vous le laissez sans surveillance. De telles mesures préventives de sécurité réduisent le risque de la mise en marche accidentelle de l'outil électrique par des utilisateurs novices.
- f. Entretenez les outils électriques. Vérifiez que les éléments rotatifs sont bien alignés, qu'ils tournent librement, et qu'aucune pièce n'est endommagée. Vérifiez toute autre situation pouvant affecter le fonctionnement des outils électriques. Si l'outil électrique est endommagé, faites-le réparer avant son utilisation. De nombreux accidents sont provoqués par des outils électriques mal entretenus.
- g. Gardez les outils de coupe affûtés et propres. Des outils de coupe bien entretenus avec des tranchants bien affûtés sont moins susceptibles de se coincer et sont plus faciles à contrôler.
- h. Utilisez l'outil électrique, les accessoires et les embouts, etc., conformément à ces instructions et selon l'utilisation prévue pour le type particulier d'outil électrique, en prenant en compte les conditions de travail et le travail à réaliser.
L'utilisation de cet outil électrique pour des travaux différents de ceux prévus pour cet outil,

pourrait provoquer une situation à risques.

5. Réparation

- a. Faites réparer votre outil électrique par un réparateur qualifié remplaçant les pièces défectueuses uniquement par des pièces de rechange identiques. Cela permettra de conserver la sécurité de cet outil électrique.

Consignes de sécurité supplémentaires concernant les défonceuses électriques

- Ne mettez jamais la défonceuse en marche lorsque la fraise est en contact avec la pièce de travail.
- Assurez-vous que la fraise est complètement arrêtée avant de plonger l'appareil pour le mettre en position de blocage du collet.
- Ne touchez pas les fraises immédiatement après leur utilisation car elles deviennent très chaudes.
- Assurez-vous que le ressort de plongée est toujours installé pendant l'utilisation de la défonceuse à main.
- Utilisez toujours des fraises conçues pour le travail du bois et appropriées à une utilisation entre 8000 et 20000 tr/min.
- Utilisez uniquement des fraises dont le diamètre de la queue de fixation correspond exactement à celui du/des collet(s) livré(s) avec cette défonceuse.
- Il faut faire très attention de ne pas surcharger le moteur pendant l'utilisation de fraises d'un diamètre supérieur à 50 mm (2"). Déplacez très lentement l'appareil et/ou faites de multiples fraisages peu profonds pour éviter la surcharge du moteur.
- Débranchez toujours l'appareil de l'alimentation secteur avant de le régler, de le réparer ou de l'entretenir.
- Déroulez complètement le rouleau de câble de rallonge électrique afin d'éviter le risque de surchauffe.
- Lorsqu'il est nécessaire d'utiliser une rallonge, il est nécessaire de s'assurer que son ampérage nominal correspond à celui de l'outil électrique et qu'elle est en bon état.
- Assurez-vous que la tension de l'alimentation secteur est la même que celle indiquée sur l'outil.
- Votre outil électrique dispose d'une double isolation pour une protection supplémentaire contre le risque de défaillance de l'isolation électrique interne de cet outil.
- Vérifiez toujours les murs, les sols et les

plafonds afin d'éviter les câbles électriques et les tuyaux cachés.

- Après des longues périodes de fonctionnement, les pièces métalliques externes et les accessoires pourraient être chauds.
- Manipulez les fraises avec précaution ; elles peuvent être extrêmement coupantes.
- Vérifiez si la fraise est endommagée ou fendue avant de l'utiliser. Si c'est le cas, remplacez-la immédiatement.
- Tenez toujours l'outil par les deux poignées et assurez-vous d'avoir une bonne prise sur la défonceuse avant d'entreprendre tout travail.
- Eloignez les mains de la fraise en mouvement.
- Assurez-vous que la fraise n'est pas en contact avec la surface de travail lorsque vous mettez l'appareil en marche.
- Avant d'utiliser cet outil pour réaliser un fraisage, mettez-le en marche et laissez-le fonctionner pendant un instant. Regardez si l'outil vibre ou oscille d'une manière qui pourrait indiquer une mauvaise installation de la fraise.
- Remarquez le sens de rotation de la fraise et celui du déplacement de l'outil.
- Arrêtez toujours l'appareil et attendez que la fraise soit complètement arrêtée avant de retirer la défonceuse de la pièce de travail
- Ne touchez pas la fraise immédiatement après son utilisation. Elle peut être extrêmement

chaude et pourrait brûler la peau.

- Assurez-vous d'avoir enlevé les corps étrangers tels que les clous et les vis de la pièce de travail avant de commencer à travailler.
- Il ne faut jamais laisser des chiffons, des tissus, des cordons, de la ficelle et des objets similaires à proximité de la zone de travail.
- Utilisez des équipements de sécurité tels que des lunettes de sécurité, des protections antibruit, un masque à poussière et des vêtements protecteurs dont des gants de sécurité.

SYMBOLES

PROTECTION DE L'ENVIRONNEMENT



Les appareils électriques usagés ne devraient pas être jetés avec les ordures ménagères. Veuillez recycler lorsqu'il existe des infrastructures de recyclage.

Consultez l'autorité locale ou le revendeur les plus proches de chez vous pour obtenir des conseils sur le recyclage.



Portez toujours des protections antibruit, des lunettes de sécurité et un masque à poussière.



Conforme à la réglementation et aux normes de sécurité pertinentes



Instructions d'avertissement.



N'employez pas avant la visionnement et l'arrangement les pleines consignes d'utilisation



Double isolation.



Consultez le DVD pour voir les instructions complètes.

FONCTIONS

Interrupteur de mise sous tension

Lorsque la défonceuse est branchée à l'alimentation secteur, l'interrupteur (3) sera allumé (dans les deux positions "marche" (On) et "arrêt" (Off)).

Le cache escamotable de l'interrupteur (4) empêche le démarrage accidentel de la défonceuse. Il faut le rétracter avant de pouvoir mettre en marche la défonceuse. Ce cache restera ouvert jusqu'à l'arrêt de la défonceuse.



UTILISATION À MAIN

- Maintenez toujours la défonceuse avec les deux mains et assurez-vous que la pièce de travail est solidement fixée pour empêcher tout mouvement pendant le fraisage.
- N'utilisez jamais la défonceuse à main levée sans utiliser une pièce de guidage quelconque. Le guidage peut être procuré par une fraise de guidage à roulement, le guide fourni ou une extrémité droite (ex : une réglette fixée sur la pièce de travail comme indiqué ci-dessus).



- Déplacez toujours l'appareil dans le sens inverse de la rotation de la fraise (dans le sens des aiguilles d'une montre, comme indiqué par la flèche située sur la base de la défonceuse).
- N'utilisez pas la défonceuse à l'envers à moins qu'elle soit solidement fixée sur une table de défonceuse bien équipée de carters de protection (ex : de la marque Triton)



UTILISATION SUR TABLE D'ATELIER EN POSTE FIXE

- L'installation et l'utilisation de cette défonceuse sur une table de défonceuse devraient être effectuées conformément aux documents livrés avec votre table de défonceuse.
- Bien que ce produit ait été conçu pour une utilisation efficace et pratique sur la plupart des tables de défonceuse, il convient surtout aux tables de marque Triton.
- Les réglages de la défonceuse sont très faciles grâce aux caractéristiques uniques décrites précédemment dans ce manuel. Référez-vous aux sections "Installation & remplacement des fraises" et "Réglage de la profondeur de coupe".

GARANTIE

Pour enregistrer votre garantie, visitez notre site internet à www.tritontools.com* et entrez vos détails. Nous ajouterons vos détails à notre liste d'abonnés (sauf indication contraire) afin de vous tenir informés de nos nouveautés. Les détails fournis ne seront communiqués à aucune tierce partie.

INFORMATIONS D'ACHAT

Date d'achat : ___ / ___ / ___

Modèle : JOF001

Numéro de série : _____
(indiqué sur la plaque du moteur)

Conservez votre reçu, il vous servira de preuve d'achat.

Triton Precision Power Tools garantit à l'acheteur de ce produit que toute pièce présentant un vice de matériau ou de fabrication dans les 12 MOIS suivants la date d'achat d'origine, sera réparée ou remplacée, à sa discrétion.

Cette garantie ne s'applique pas à l'usage commercial et ne couvre pas l'usure normale ni les dommages consécutifs à un accident, une utilisation incorrecte ou abusive.

* Enregistrement sur le site dans les 30 jours*

Acceptation des conditions.

Cela n'affecte pas vos droits légaux.

Wir bedanken uns dafür, dass Sie dieses Triton-Werkzeug gekauft haben. Diese Anweisung enthält wichtige Information für den sicheren und effektiven Betrieb dieses Produkts.

Das Werkzeug weist eine Reihe besonderer Merkmale auf und wir möchten Sie bitten, dass Sie dieses Handbuch durchlesen, auch wenn Sie bereits mit der Verwendung von Kopfsprung-Fräser vertraut sind, damit Sie alle Vorteile des einzigartigen Designs nutzen können. Bewahren Sie das Handbuch griffbereit auf und sorgen Sie dafür, dass alle Benutzer des Werkzeugs die Anweisung gelesen und verstanden haben.

INHALT

Technische daten	22
Produktbeschreibung	23
Sicherheitsanweisungen	24
Symbole	26
Funktionen	27
Handbetrieb	27
Tischbetrieb	27
Garantie	28
Konformitätserklärung	43

TECHNISCHE DATEN

Art.-Nr.:	JOF001
Spannung:	220–240 Vac ~ 50 Hz
Eingangsleistung:	1010W
Drehzahl ohne Last:	8.000 bis 20.000 min ⁻¹ Variable
Spannzange:	½" & ¼"
Einsticheinstellung:	1) Drehgriffregelung 2) Grob 3) Drehgriffregelung
Änderungen:	basisdurchdringend, Schraubenschlüssel. Automatische Wellenverriegelung
Führung:	Erweiterte Grundplatte mit einstellbarem Anschlag
Isolationsklasse:	Doppelt isoliert
Nettogewicht:	5.3kg

Schützen Sie Ihr Gehör

Tragen Sie immer einen geeigneten Gehörschutz, wenn der Lautstärkepegel des Werkzeugs 85dB überschreitet.

PRODUKTBESCHREIBUNG



1. Drehzahlsteller
2. Motor
3. Beleuchteter Netzschalter
4. Griffe
5. ½"-Spannzange
6. Staubabzugsöffnung
7. Einstich-Sperrhebel
8. Feinanpassung
9. Tiefenlehre
10. Anschlusspunkt für die Tischwickelmaschine
11. Arretierknopf für Tiefenanschlag
12. Schutzvorrichtungen
13. Montageknöpfe für Grundplatte
14. Anlage
15. Maulschlüssel
16. Verlängerte Grundplatte
17. ¼"-Spannzange
18. Im Tisch eingebaute Tiefenkurbel

SICHERHEITSANWEISUNGEN



Alle Anweisungen lesen. Nichtbeachtung der nachfolgenden Anweisungen kann Stromschlag, Brand und/oder schwere Verletzung verursachen. Der Begriff "Elektrowerkzeug" in den nachfolgenden Warnhinweisen bezieht sich sowohl auf Ihr netzbetriebenes Elektrowerkzeug (mit Netzkabel) als auch auf das batteriebetriebene Elektrowerkzeug (ohne Netzkabel).

Diese Anweisungen aufbewahren

1. Arbeitsbereich

- Den Arbeitsbereich sauber und gut beleuchtet halten. Unordentliche und dunkle Bereiche stellen eine Unfallgefahr dar.
- Elektrowerkzeuge nicht in explosionsgefährdeter Atmosphäre verwenden, wie z.B. in Gegenwart entzündlicher Flüssigkeiten, Gase oder Staub. Elektrowerkzeuge erzeugen Funken, die Staub oder Dämpfe entzünden können.
- Während Arbeiten mit einem Elektrowerkzeug Kinder und Umstehende fernhalten. Ablenkungen können dazu führen, dass Sie die Kontrolle verlieren.

2. Elektrische Sicherheit

- Die Stecker am Elektrowerkzeug müssen in die Steckdose passen. Den Stecker nie modifizieren. Mit geerdeten Elektrowerkzeugen nie Zwischenstecker verwenden. Durch nicht modifizierte Stecker und dazu passende Steckdosen wird das Stromschlagrisiko reduziert.
- Körperkontakt mit geerdeten Oberflächen, wie Rohre, Heizkörper, Herde und Kühlschränke, vermeiden. Wenn Ihr Körper geerdet ist, dann besteht ein größeres Stromschlagrisiko.
- Elektrowerkzeuge nicht Regen oder nassen Bedingungen aussetzen. Wenn Wasser in ein Elektrowerkzeug eindringt, dann erhöht sich das Stromschlagrisiko.
- Das Kabel nicht misshandeln. Das Kabel nie zum Tragen, Ziehen oder Herausziehen des Steckers verwenden. Das Kabel von Hitze, Öl, scharfen Gegenständen oder beweglichen Teilen fernhalten. Beschädigte oder verwickelte Kabel erhöhen das Stromschlagrisiko.
- Bei Arbeiten mit einem Elektrowerkzeug im Freien ein für draußen geeignetes Verlängerungskabel verwenden. Durch Verwendung eines für draußen geeigneten

Kabels wird das Stromschlagrisiko reduziert.

3. Persönliche Sicherheit

- Seien Sie wachsam, konzentriert und lassen Sie Ihren gesunden Menschenverstand walten, wenn Sie mit einem Elektrowerkzeug arbeiten. Verwenden Sie keine Elektrowerkzeuge, wenn Sie müde sind oder unter dem Einfluss von Drogen, Alkohol oder Medikamenten stehen. Ein Augenblick der Unachtsamkeit beim Betrieb von Elektrowerkzeugen kann zu schwerer Personenverletzung führen.
- Verwenden Sie Schutzausrüstung. Tragen Sie immer Augenschutz. Sicherheitsausrüstung, wie z.B. Staubmaske, rutschfeste Sicherheitsschuhe, Schutzhelm oder Ohrenschutz für die jeweiligen Gegebenheiten reduziert Personenverletzungen.
- Vermeiden Sie versehentliches Starten. Stellen Sie vor Einstecken des Steckers sicher, dass der Schalter in der Aus-Position ist. Das Tragen von Elektrowerkzeugen mit dem Finger auf dem Schalter oder Netzanschluss bei eingeschaltetem Werkzeug stellen eine Unfallgefahr dar.
- Vor Einschalten des Elektrowerkzeugs alle Einstellschlüssel oder Schraubenschlüssel entfernen. Wenn ein Schraubenschlüssel oder Schlüssel an einem rotierenden Teil des Elektrowerkzeugs bleibt, dann kann dies zu Personenverletzung führen.
- Strecken Sie sich nicht zu weit. Sorgen Sie jederzeit für guten Halt und Gleichgewicht. Hierdurch haben Sie in unerwarteten Situationen eine bessere Kontrolle über das Elektrowerkzeug.
- Tragen Sie geeignete Kleidung. Tragen Sie keine lose Kleidung oder Schmuck. Halten Sie Haare, Kleidung und Handschuhe von beweglichen Teilen fern. Lose Kleidung, Schmuck und lange Haare können sich in beweglichen Teilen verfangen.
- Wenn Einrichtungen zum Anschluss von Staubabzug oder Sammelvorrichtungen vorhanden sind, dafür sorgen, dass diese ordnungsgemäß angeschlossen und verwendet werden. Die Verwendung dieser Einrichtung kann mit Staub verbundene Gefahren reduzieren.

4. Verwendung und Pflege von Elektrowerkzeugen

- Überbeanspruchen Sie das Elektrowerkzeug nicht. Verwenden Sie das richtige Elektrowerkzeug für den Verwendungszweck. Das richtige Elektrowerkzeug erledigt die Aufgabe besser und sicherer, wenn es designgemäß verwendet wird.
- Das Elektrowerkzeug nicht verwenden, wenn es sich nicht mit dem Schalter ein- und ausschalten lässt. Ein Elektrowerkzeug, das nicht mit dem Schalter kontrolliert werden kann, ist gefährlich und muss repariert werden.
- Vor der Vornahme von Einstellungen, Austausch von Zubehör oder Aufbewahren von Elektrowerkzeugen den Stecker aus der Netzsteckdose ziehen. Diese vorsorglichen Maßnahmen reduzieren das Risiko eines versehentlichen Einschaltens des Elektrowerkzeugs.
- Unbenutzte Elektrowerkzeuge kindersicher aufbewahren und nicht erlauben, dass Personen, die mit dem Werkzeug oder diesen Anweisungen nicht vertraut sind, das Werkzeug benutzen. Elektrowerkzeuge in den Händen ungeschulter Verwender sind gefährlich.
- Wenn Sie das Elektrowerkzeug unbeaufsichtigt lassen, dann sollten Sie immer den Stecker aus der Steckdose ziehen. Durch diese Vorsichtsmaßnahme wird das Risiko des versehentlichen Einschaltens des Werkzeugs durch ungeschulte Verwender reduziert.
- Elektrowerkzeuge gut instandhalten. Auf Fehlausrichtung oder Verklemmen von beweglichen Teilen prüfen, kaputte Teile und andere Zustände, die den Betrieb des Elektrowerkzeugs beeinträchtigen, prüfen. Bei Beschädigung das Elektrowerkzeug vor dem Gebrauch reparieren lassen. Viele Unfälle werden durch unzulänglich instandgehaltene Elektrowerkzeuge verursacht.
- Schneidwerkzeuge scharf und sauber halten. Ordnungsgemäß instandgehaltene Schneidwerkzeuge mit scharfen Schnittkanten verklemmen sich weniger wahrscheinlich und lassen sich besser kontrollieren.
- Verwenden Sie das Elektrowerkzeug, Zubehör und Werkzeugteile usw. entsprechend dieser Anweisung und für den für das jeweilige Werkzeug bestimmten Zweck, wobei die jeweiligen Arbeitsbedingungen und die durchzuführende Arbeit erwägt werden

sollten. Die Verwendung des Elektrowerkzeugs für andere als die bestimmten Zwecke könnte gefährlich sein.

5. Wartung

- Lassen Sie Ihr Elektrowerkzeug von einem Reparaturfachmann und unter Verwendung identischer Ersatzteile warten. Hierdurch wird gewährleistet, dass die Sicherheit des Elektrowerkzeugs erhalten bleibt.

Zusätzliche sicherheitswarnungen für elektrische oberfräsen

- Die Oberfräse niemals einschalten, während der Fräser das Werkstück berührt.
- Warten, bis der Fräser vollständig still steht, bevor er in die Stellung "Spannfuttersicherung" abgesenkt wird.
- Fräser nicht sofort nach dem Gebrauch anfassen - sie werden sehr heiß.
- Im Handbetrieb immer die Einstichfeder anbringen.
- Nur Fräser für Holz verwenden, die für einen Einsatz zwischen 8.000 und 20.000 Umdrehungen/Minute geeignet sind.
- Nur Fräser mit einem Schaftdurchmesser verwenden, die genau in die mit dieser Oberfräse ausgelieferte(n) Spannzange(n) passen.
- Extreme Vorsicht ist geboten, den Motor bei Verwendung von Fräsern mit Durchmesser von mehr als 2" (50 mm) nicht zu überlasten. Sehr langsame Vorschubgeschwindigkeiten und/oder mehrere flache Frässchnitte verwenden, um ein Überlasten des Motors zu verhindern.
- Netzstecker aus der Steckdose ziehen, bevor Einstellungen, Wartungs- oder Reparaturarbeiten vorgenommen werden.
- Kabeltrommeln vollständig abwickeln, um ein mögliches Überhitzen zu vermeiden.
- Wenn ein Verlängerungskabel erforderlich ist, muss dieses den richtigen Ampere-Nennwert für Ihr Elektrowerkzeug haben und sich in einem sicheren elektrischen Zustand befinden.
- Die Netzspannung muss die gleiche wie die Spannung auf dem Typenschild des Werkzeugs sein.
- Ihr Werkzeug ist zum zusätzlichen Schutz vor einem eventuellen elektrischen Isolationsfehler im Werkzeug doppelt isoliert.

- Immer Wände, Fußböden und Decken überprüfen, um versteckte Netzkabel und Rohre zu vermeiden.
- Nach langen Arbeitszeiten können äußere Metallteile und Zubehör heiß sein.
- Fräser mit Vorsicht handhaben, sie können extrem scharf sein.
- Fräser vor dem Gebrauch sorgfältig auf Anzeichen von Schäden oder Rissen inspizieren. Beschädigte oder eingerissene Fräser sofort austauschen.
- Immer beide Griffe verwenden und sichergehen, dass Sie die Oberfräse richtig im Griff haben, bevor Sie mit der Arbeit beginnen.
- Hände vom drehenden Fräser fernhalten.
- Darauf achten, dass der Fräser nicht das Werkstück berührt, wenn Sie die Maschine einschalten.
- Vor dem Verwenden des Werkzeugs zum Fräsen das Werkzeug einschalten und eine Weile laufen lassen. Auf Vibrationen oder Wackeln achten, das auf einen nicht richtig eingesetzten Fräser hinweisen könnte.
- Dreh- und Vorschubrichtung des Fräasers beobachten.

- Maschine immer ausschalten und warten, bis der Fräser zum kompletten Stillstand gekommen ist, bevor die Maschine vom Werkstück entfernt wird.
- Den Fräser nicht sofort nach dem Gebrauch anfassen. Er kann extrem heiß sein und könnte Ihre Haut verbrennen.
- Fremdkörper wie z. B. Nägel und Schrauben vom Werkstück entfernen, bevor mit der Arbeit begonnen wird.
- Lappen, Tücher, Kabel, Seile und Ähnliches sollten niemals im Arbeitsbereich liegen gelassen werden.
- Sicherheitsausrüstung wie Schutzbrillen, Ohrenschutz, eine Staubmaske und Schutzkleidung wie Schutzhandschuhe verwenden.

SYMBOLE

UMWELTSCHUTZ

 Elektroprodukte sollten nicht mit dem Haushaltsmüll entsorgt werden. Bitte, recyceln, wo die Möglichkeit besteht. Lassen Sie sich von Ihrer örtlichen Behörde oder dem Händler hinsichtlich des Recyclens beraten.

 Immer Ohren-, Augen- und Atemschutz tragen.

 Erfüllt die relevanten Gesetze und Sicherheitsnormen.



Anweisung - Warnhinweis



Verwenden sie nicht vor betrachtung und verständnis die vollen bedienungsanleitungen



Doppelt isoliert.



Eine vollständige Anleitung befindet sich auf der DVD

FUNKTIONEN

Netzschalter

Wenn der Netzstecker der Oberfräse in eine Netzsteckdose gesteckt wurde, leuchtet der Schalter (3) (sowohl in der EIN- als auch in der AUS-Stellung).

Die zurückschiebbare Schalterabdeckung (4) verhindert ein versehentliches Einschalten der Oberfräse. Sie muss zurückgeschoben werden, bevor die Oberfräse eingeschaltet werden kann. Die Abdeckung bleibt so lange offen, bis die Oberfräse ausgeschaltet wird.



HANDBETRIEB

- Immer beide Hände zum Bedienen der Oberfräse verwenden und sicherstellen, dass Ihr Werkstück fest eingespannt ist, um Bewegung während des Betriebs zu vermeiden.
- Die Oberfräse niemals freihändig ohne eine Form der Führung bedienen. Führung kann durch einen lagergeführten Fräser, die im Lieferumfang enthaltene Zaunführung oder eine Kantenführung (z. B. eine Leiste, die wie oben gezeigt an Ihrem Werkstück angeklemt wird) bereitgestellt werden.



- Immer gegen die Richtung der Fräserdrehung (im Uhrzeiger, wie durch die Pfeile auf dem Boden der Oberfräse gezeigt) vorschieben.
- Die Oberfräse nicht kopfüber bedienen, außer sie ist sicher in einem gut geschützten Oberfräsentisch (z. B. Triton-Marke) befestigt.



TISCHBETRIEB

- Die Montage und Bedienung dieser Oberfräse auf einem Frästisch muss entsprechend der mit dem Frästisch ausgelieferten Literatur erfolgen.
- Dieses Produkt ist zwar für einen effizienten und komfortablen Betrieb auf den meisten Frästischen ausgelegt, ist aber besonders für Frästische der Triton-Marke geeignet.
- Fräseinstellungen werden durch die weiter oben in dieser Bedienungsanleitung beschriebenen einzigartigen Merkmale extrem leicht gemacht. Siehe „Montage und

Auswechseln von Fräsern“ und „Einstellen der Frästiefe“.

GARANTIE

Zur Registration Ihrer Garantie besuchen Sie bitte unsere Website www.tritontools.com* und geben Sie dort Ihre Details ein.

Diese werden dann in unserer Postversandliste aufgenommen (wenn nicht anders angegeben), damit wir Sie über zukünftige Neueinführungen informieren. Ihre Details werden keinen dritten Parteien zugänglich gemacht.

KAUFINFORMATION

Datum des Kaufs: ____ / ____ / ____

Modell: JOF001

Seriennummer: _____
(Auf dem Motortypenschild)

Behalten Sie Ihren Beleg als Kaufnachweis.

Triton Precision Power Tools garantiert dem Käufer dieses Produkts, dass Triton, wenn sich Teile innerhalb von 12 MONATEN ab Datum des Originalkaufs aufgrund defekter Materialien oder unzulänglicher Arbeitsausführung als defekt erweisen, das defekte Teil nach eigenem Ermessen entweder reparieren oder ersetzen wird.

Diese Garantie erstreckt sich nicht auf kommerzielle Verwendung oder normalen Verschleiss oder Schäden infolge von Unfall, Missbrauch oder unsachgemäßem Gebrauch.

* Registrieren Sie sich online innerhalb von 30 Tagen.

Bedingungen gelten.

Ihre gesetzlich festgelegten Rechte werden hierdurch nicht beeinträchtigt.

Grazie per aver acquistato questo utensile Triton. Queste istruzioni contengono informazioni utili per il funzionamento sicuro ed affidabile del prodotto. La lijadora de correa Triton TA1200BS è dotata di soluzioni tecnologiche esclusive che potrebbero essere una novità anche per coloro che hanno una buona conoscenza delle Router di immersione. Per essere sicuri di utilizzare al meglio il potenziale dell'utensile si raccomanda pertanto di leggere a fondo questo manuale.

Conservare il manuale in modo che sia sempre a portata di mano e accertarsi che l'operatore dell'elettro utensile lo abbia letto e capito a pieno.

INDICE

Caratteristiche tecniche	29
Identificazione del prodotto	30
Istruzioni per la sicurezza	31
Simboli	33
Funzioni	34
Uso come utensile manuale	34
Uso come utensile da banco	34
Garanzia	35
EC Dichiarazione di conformità	43

CARATTERISTICHE TECNICHE

Pezzo N.:	JOF001
Tensione:	220 – 240 V ac ~ 50 Hz
Potenza:	1010W
Velocità a vuoto:	variabile, da 8.000 a 20.000 min-1
Pinza portautensili:	½" & ¼"
Regolazione dell'affondamento:	1) Micro-regolatore 2) Libera 3) Manopola regolatore
Cambio delle frese:	Attraverso la base, con una sola chiave. Blocco automatico dell'alberino
Guida:	Piastra base estesa con guida regolabile
Classe di isolamento:	Con doppio isolamento
Peso netto:	5.3kg

Indossare protezioni per l'udito

Si raccomanda di utilizzare sempre adeguate protezioni per l'udito, quando il livello delle emissioni sonore generate dal tipo di lavoro da eseguire supera gli 85dB.

IDENTIFICAZIONE DEL PRODOTTO



- | | |
|--|--|
| 1. Regolatore della velocità | 11. Pomello di arresto profondità |
| 2. Motore | 12. Protezioni di sicurezza |
| 3. Interruttore illuminato | 13. Perna di montaggio guida parallela |
| 4. Impugnatura | 14. Guida |
| 5. Pinza da 1/2" | 15. Chiave |
| 6. Bocchetta di aspirazione della polvere | 16. Piastra base di grandi dimensioni |
| 7. Leva di blocco affossamento | 17. Pinza da 1/4" |
| 8. Micro-regolatore | 18. Impugnatura girevole attraverso tavola |
| 9. Asta di regolazione della profondità | |
| 10. Punto di collegamento per il regolatore della profondità del banco da lavoro | |

ISTRUZIONI PER LA SICUREZZA

AVVERTENZA. Leggere ed assimilare tutte le istruzioni. La non osservanza delle seguenti istruzioni può causare scosse elettriche, incendi e/o lesioni gravi. Il termine "elettroutensile" nelle seguenti avvertenze si riferisce sia agli utensili alimentati con corrente di rete (dotati di cavo di alimentazione) che ai dispositivi a batteria (cordless).

Conservare con cura queste istruzioni

1. Area di lavoro

- Mantenere l'area di lavoro pulita e adeguatamente illuminata. Gli incidenti sono più comuni nelle aree poco illuminate e disordinate.
- Non usare gli elettroutensili in presenza di atmosfere esplosive, come liquidi, gas e polveri infiammabili. Gli elettroutensili producono scintille che potrebbero accendere i gas, le polveri o i fumi.
- Tenere altre persone, e soprattutto i bambini, a distanza di sicurezza quando si utilizza un elettroutensile. Un attimo di distrazione è sufficiente a far perdere il controllo dell'utensile all'operatore.

2. Sicurezza elettrica

- Le spine degli elettroutensili devono essere compatibili con le prese di corrente. Non modificare in alcun modo la spina dell'elettroutensile. Non usare adattatori con gli elettroutensili dotati di collegamento di messa a terra (isolati). L'uso delle spine originali non modificate e delle prese corrispondenti ridurrà il rischio di scosse elettriche.
- Evitare il contatto del corpo con le superfici collegate a massa come i tubi, i radiatori, le cucine e i frigoriferi. Se il corpo dell'operatore è collegato alla terra o alla massa il rischio di scosse elettriche è maggiore.
- Non esporre gli elettroutensili alla pioggia e non lasciarli in ambienti umidi o bagnati. L'ingresso dell'acqua in una macchina utensile aumenta il rischio di scosse elettriche.
- Non usare il cavo in modo improprio. Non afferrare mai il cavo per trasportare, tirare o staccare l'elettroutensile dalla presa di corrente.

Tenere il cavo lontano da fonti di calore, olio, benzina e sostanze affini, bordi appuntiti o parti in movimento. I cavi danneggiati o attorcigliati aumentano il rischio di scosse elettriche.

- Quando si usa un elettroutensile all'esterno, usare cavi di prolunga compatibili con l'uso in ambienti esterni. Un cavo idoneo all'uso in ambienti esterni riduce il rischio di scosse elettriche.

3. Sicurezza personale

- Quando si usa un elettroutensile lavorare sempre con la massima attenzione e concentrazione, lasciandosi guidare dal buon senso. Non usare mai un elettroutensile quando si è stanchi o sotto l'effetto di medicinali e/o sostanze alcoliche o stupefacenti. Quando si usa un elettroutensile un attimo di distrazione è sufficiente a causare gravi lesioni alle persone.
- Usare dispositivi per la protezione personale. Indossare sempre protezioni per gli occhi. I dispositivi per la sicurezza personale, come le mascherine antipolvere, le calzature di sicurezza antiscivolo, il casco e la cuffia, se usati in maniera appropriata, riducono i rischi di lesioni alle persone.
- Evitare l'avviamento accidentale dell'utensile. Accertarsi che l'interruttore sia spento prima di collegare la macchina alla presa di corrente. Quando si trasportano gli elettroutensili con il dito sull'interruttore di accensione o quando si collegano alla rete dispositivi che hanno l'interruttore in posizione ON (e cioè accesi) il rischio di causare incidenti è maggiore.
- Rimuovere tutte le chiavi di regolazione e le chiavi inglesi prima di accendere l'elettroutensile. Una chiave inglese o una chiave di regolazione collegata a una parte in movimento dell'elettroutensile potrebbe causare lesioni alle persone.
- Non inclinarsi troppo. Mantenere sempre i piedi poggiati su superfici solide e non usare gli elettroutensili in equilibrio precario. Un buon equilibrio consente di avere il massimo controllo sull'elettroutensile anche nelle situazioni inaspettate.
- Indossare indumenti appropriati. Non indossare indumenti troppo larghi o gioielli. Tenere i capelli, gli indumenti e i guanti lontano dalle parti in movimento. Gli indumenti

larghi, i gioielli e i capelli lunghi potrebbero rimanere impigliati tra le parti in movimento.

- g. Se il dispositivo utilizzato è dotato di bocchetta per l'aspirazione della polvere accertarsi che sia collegato e utilizzato correttamente. L'uso di tali dispositivi riduce i rischi correlati alle polveri.

4. Uso e cura dell'elettrostrumento

- a. Non forzare l'elettrostrumento. Usare sempre l'elettrostrumento corretto per il lavoro da eseguire. L'elettrostrumento corretto sarà in grado di svolgere il lavoro in modo più efficiente e sicuro perché sarà stato progettato appositamente per tale applicazione.
- b. Non usare l'elettrostrumento se l'interruttore di accensione non si accende e si spegne. Gli elettrostrumenti con un interruttore di accensione difettoso sono pericolosi e devono essere riparati immediatamente.
- c. Staccare sempre la spina dalla presa di corrente prima di effettuare regolazioni, collegare e scollegare accessori e prima di rimettere a posto l'elettrostrumento. Questi accorgimenti riducono il rischio di un avvio accidentale dell'elettrostrumento.
- d. Conservare l'elettrostrumento fuori dalla portata dei bambini e non lasciare che venga utilizzato da persone non adeguatamente addestrate e competenti nell'uso degli elettrostrumenti o che non hanno preso visione di questo manuale di istruzioni. Gli elettrostrumenti diventano estremamente pericolosi nelle mani di persone non addestrate.
- e. Staccare sempre la corrente dall'elettrostrumento se l'utensile deve restare incustodito. Queste misure preventive di sicurezza riducono il rischio di un avvio accidentale dell'elettrostrumento da parte di persone non addestrate.
- f. Controllare i pezzi danneggiati. Prima di utilizzare l'elettrostrumento è necessario controllare che le parti in movimento siano allineate e che si possano muovere liberamente. Controllare inoltre che tutti i componenti siano privi di guasti e difetti che potrebbero ridurre la funzionalità del dispositivo. Non usare un elettrostrumento danneggiato e rivolgersi a un centro di assistenza autorizzato per la riparazione. Le cattive condizioni degli elettrostrumenti sono responsabili di un gran numero di incidenti.

g. Mantenere le lame pulite e affilate. Gli utensili da taglio tenuti in buone condizioni operative e con i bordi taglienti affilati sono meno soggette a bloccarsi e più facili da controllare.

h. Utilizzare l'elettrostrumento e tutti i componenti e gli accessori in conformità con le istruzioni di questo manuale e nella maniera prevista per ciascun tipo di utensile, tenendo conto delle condizioni lavorative e del compito da eseguire. L'utilizzo degli elettrostrumenti per fini diversi da quelli previsti rappresenta un rischio per le persone.

5. Assistenza

a. Qualsiasi intervento sull'elettrostrumento deve essere eseguito da personale qualificato utilizzando unicamente pezzi di ricambio compatibili e approvati. Ciò garantisce la sicurezza dell'utensile elettrico.

Avvertenze di sicurezza specifiche per le fresatrici elettriche

- Non avviare mai la fresatrice verticale con la fresa a contatto con il pezzo da lavorare.
- Accertarsi che la fresa si sia arrestata completamente prima di raggiungere la posizione di blocco della pinza portautensili.
- Non toccare le frese subito dopo l'uso perché potrebbero diventare estremamente calde.
- Accertarsi che la molla di affossamento sia sempre montata prima di usare l'utensile a mano libera.
- Utilizzare esclusivamente frese progettate per la lavorazione del legno e adatta all'uso a velocità comprese tra 8000 e 20000 giri/min.
- Usare frese con un gambo del diametro corrispondente a quello del portautensile o dei portautensili forniti in dotazione con questo elettrostrumento.
- Fare la massima attenzione a non sovraccaricare il motore quando si utilizzano frese di diametro maggiore di 50mm (2"). Tagliare a basse velocità e/o effettuare diversi tagli intermedi per evitare di sovraccaricare il motore.
- Estrarre la spina dalla presa di corrente elettrica prima di effettuare qualsiasi intervento di regolazione, manutenzione o pulizia.
- Svolgere completamente il tamburo di avvolgimento del cavo per evitare il rischio di surriscaldamento.
- Quando si richiede un cavo di prolunga, si raccomanda di accertarsi che il

suo amperaggio sia compatibile con l'elettrostrumento e che i collegamenti elettrici siano in uno stato operativo ottimale.

- Accertarsi che la tensione di rete sia la stessa indicata nella targhetta delle caratteristiche dell'utensile.
- L'utensile è dotato di doppio isolamento per proteggere l'operatore contro l'eventuale guasto dell'isolamento elettrico all'interno dell'utensile.
- Controllare sempre con cura le pareti, il pavimento e la volta per evitare di interferire con i cavi elettrici e i tubi nascosti.
- Al termine di sessioni di lavoro più lunghe, le parti metalliche esterne e gli accessori potrebbero essere caldi.
- Maneggiare le frese con cautela, perché potrebbero essere estremamente affilate.
- Prima dell'uso controllare attentamente che le frese non presentino danni o fratture. Sostituire immediatamente le frese che presentano danni o fratture.
- Usare sempre entrambe le mani e accertarsi di poter afferrare saldamente la fresatrice verticale prima di iniziare qualsiasi lavoro.
- Tenere sempre le mani lontane dalla fresa in movimento.
- Accertarsi che quando si accende l'utensile la fresa non sia a contatto con il pezzo da lavorare.

- Prima di usare l'utensile sul pezzo da lavorare, accenderlo e lasciare che raggiunga una velocità accettabile. Controllare che non siano presenti vibrazioni e ondeggiamenti che potrebbero indicare una fresa installata male.
- Fare attenzione al senso di rotazione della fresa e alla direzione di alimentazione.
- Spegnerlo e attendere sempre che la fresa si sia arrestata completamente prima di rimuovere la fresatrice verticale dal pezzo da lavorare.
- Non toccare la punta subito dopo l'uso. Potrebbe essere calda e provocare escoriazioni sulla pelle.
- Accertarsi che tutti i corpi estranei, come ad esempio i chiodi e le viti, siano stati rimossi dall'area di lavoro prima di iniziare.
- Non lasciare mai stracci, teli, corde, fili od oggetti simili nell'area di lavoro. Si raccomanda di usare dispositivi per la protezione personale come schermi od occhiali di sicurezza, protezioni per le orecchie, mascherina antipolvere e indumenti protettivi, inclusi i guanti di sicurezza.

SIMBOLI

PROTEZIONE AMBIENTALE



Il simbolo del cestino barrato indica che il prodotto, una volta diventato inservibile, non deve essere gettato tra i rifiuti domestici ma conferito ad un centro di raccolta differenziata per apparecchi elettrici ed elettronici oppure riconsegnato al rivenditore al momento dell'acquisto di apparecchio sostitutivo.



Indossare sempre protezioni per gli occhi e per le vie respiratorie.



Il prodotto è conforme alle vigenti normative e norme di sicurezza applicabili



Avvertenza nelle istruzioni.



Non usi prima dell'osservazione e della comprensione le istruzioni di funzionamento complete



Con doppio isolamento



Fare riferimento al DVD per le istruzioni complete

FUNZIONI

Interruttore di accensione

Quando la fresatrice verticale è collegata alla corrente elettrica l'interruttore (3) si illuminerà, sia quando è acceso (ON) che quando è spento (OFF).

Il coperchio retrattile dell'interruttore (4) evita l'accensione accidentale della fresatrice verticale. Per poter accendere la fresatrice verticale è necessario scoperciare l'interruttore. Il coperchio resterà aperto fino a quando la fresatrice verticale non verrà spenta.



- Usare sempre entrambe le mani per controllare la fresatrice verticale e accertarsi che il pezzo da lavorare sia saldamente fissato per evitare eventuali movimenti durante il funzionamento.

USO COME UTENSILE MANUALE

- Non usare la fresatrice verticale a mano libera senza una guida. La guida potrà essere fornita dal cuscinetto integrato nella fresa, dalla guida parallela fornita in dotazione o da un bordo dritto, come ad esempio un battente fissato al pezzo da lavorare (come mostra la figura di cui sopra).
- Procedere sempre in senso inverso rispetto al senso di rotazione della fresa (in senso orario, come indica la freccia sulla base della fresatrice verticale).



- Non usare fresatrice verticale a testa in giù a meno che non sia montata saldamente su un apposito banco da lavoro dotato delle dovute protezioni (es.: un banco Triton)



USO COME UTENSILE DA BANCO

- Il montaggio e l'uso di questa fresatrice verticale su un banco per fresatrice verticale sono operazioni da effettuare in conformità con la documentazione fornita con il relativo banco per fresatrice verticale.
- Anche se questo prodotto è stato progettato per il funzionamento efficiente e pratico sulla maggior parte dei banchi per fresatrice verticale, è particolarmente adatto all'uso con i banchi Triton.
- La regolazione della fresatrice verticale si effettua con estrema facilità utilizzando le funzioni esclusive descritte in precedenza in questo manuale. Fare riferimento alle sezioni su "Montaggio e sostituzione delle frese" e "Regolazione della profondità di taglio".

GARANZIA

Per la registrazione della garanzia visitare il sito web www.tritontools.com* e inserire i propri dettagli.

A meno che il proprietario non abbia specificato diversamente, i suoi dettagli saranno inclusi nella lista di distribuzione che sarà utilizzata per inviare regolarmente informazioni sulle novità Triton. I dati personali raccolti saranno trattati con la massima riservatezza e non saranno rilasciati a terze parti.

INFORMAZIONI SULL'ACQUISTO

Data di acquisto: ___ / ___ / ___

Modello N.: JOF001

Numero di serie: _____

(dati sull'etichetta del motore)

Conservare lo scontrino come prova dell'acquisto

Triton Precision Power Tools garantisce al proprietario di questo prodotto che se dovessero essere riscontrati difetti di materiali o lavorazione entro 12 MESI dalla data dell'acquisto originale, effettuerà gratuitamente la riparazione o, a propria discrezione, la sostituzione dei componenti difettosi.

Questa garanzia non è applicabile per l'uso commerciale dell'utensile ed esclude la normale usura o i danni causati all'utensile da incidenti, uso improprio, abusi o alterazioni.

* Registrati on-line entro 30 giorni.

Condizioni di applicazione.

Questa garanzia non pregiudica in alcun modo i diritti del consumatore stabiliti dalla legge.

Gracias por comprar esta herramienta Triton. Estas instrucciones contienen la información necesaria para un funcionamiento seguro y eficaz de este producto.

Este producto incluye varias características únicas, incluso si está familiarizado con las Ranurador de la zambullida, lea este manual para asegurarse de obtener todas las ventajas de su diseño exclusivo. Conserve este manual a mano y asegúrese de que todos los usuarios de esta herramienta lo han leído y entendido totalmente.

ÍNDICE

Especificaciones	36
Conozca su producto	37
Instrucciones de seguridad	38
Símbolos	40
Funciones	41
Funcionamiento manual	41
Funcionamiento montado en la mesa	41
Garantía	42
Declaración "CE" de conformidad	43

ESPECIFICACIONES

Nº de pieza:	JOF001
Voltaje:	220-240Vac ~ 50 Hz
Potencia de entrada:	1010W
Velocidad sin carga:	Variable: 8.000 a 20.000 r.p.m.
Collar:	½" & ¼"
Ajuste de la penetración:	1) Micro enrollador 2) Libre 3) Enrollador de asa
Cambios de mecha:	a través de la base, con un solo movimiento de la llave de tuercas. Bloqueo automático del eje
Guía:	Placa de base extendida con guía ajustable
Clase de aislamiento:	Doble aislamiento
Peso neto:	5.3kg

Protéjase los oídos

Utilice siempre protección auditiva adecuada cuando el ruido de la herramienta exceda los 85dB.

CONOZCA SU PRODUCTO



1. Control de velocidad
2. Motor
3. Interruptor de encendido con testigo luminoso
4. Empuñaduras
5. Collar ½"
6. Puerta de salida del polvo
7. Palanca de bloqueo de la bajada
8. Microembobinador
9. Medidor de profundidad
10. Punto de conexión al ajuste de mesa

11. Perilla de bloqueo del tope de profundidad
12. Protectores de seguridad
13. Perillas de montaje de la placa base
14. Cerca
15. Llave
16. Placa base extendida
17. Collar ¼"
18. Manija de mesa atravesante

INSTRUCCIONES DE SEGURIDAD

⚠ ADVERTENCIA. Lea todas las instrucciones. La falta de seguimiento de todas las instrucciones listadas a continuación puede provocar descargas eléctricas, incendios y/o lesiones graves. El término “herramienta eléctrica” en todas las advertencias listadas a continuación hace referencia a su herramienta accionada por corriente (con cable de alimentación) o a su herramienta accionada por batería (sin cable de alimentación).

Guarde estas instrucciones

1. Área de trabajo

- Mantenga la zona de trabajo limpia y bien iluminada. Las zonas desordenadas y oscuras son una posible fuente de accidentes.
- No haga funcionar herramientas eléctricas en ambientes explosivos, tales como en presencia de líquidos inflamables, gases o polvo. Las herramientas eléctricas provocan chispas que pueden incendiar el polvo o los humos.
- Mantenga a los niños y personas del entorno alejados mientras esté trabajando una herramienta eléctrica. Las distracciones pueden provocar que pierda el control.

2. Seguridad eléctrica

- Los enchufes de la herramienta eléctrica deben coincidir con la toma eléctrica. No debe modificarse nunca el enchufe de ninguna manera. No utilice ningún enchufe adaptador con herramientas eléctricas puestas a tierra (con toma de tierra). Los enchufes no modificados y las tomas coincidentes reducirán el riesgo de descarga eléctrica.
- Evite el contacto corporal con superficies puestas tierra tales como tuberías, radiadores, estufas y refrigeradores. El riesgo de descarga eléctrica se incrementa si su cuerpo está puesto a tierra.
- No exponga las herramientas eléctricas a condiciones de lluvia o humedad. El agua que haya entrado en una herramienta eléctrica aumentará el riesgo de descarga eléctrica.
- No maltrate el cable de alimentación. No utilice nunca el cable de alimentación para transportar, estirar o desencharlar la herramienta eléctrica. Mantenga el cable de alimentación alejado de fuentes de calor, aceite, bordes afilados o piezas en movimiento. Los cables de alimentación

dañados o enredados aumentan el riesgo de descarga eléctrica.

- Cuando utilice una herramienta eléctrica en el exterior, utilice un alargador de cable de alimentación para uso en exteriores. La utilización de un cable de alimentación adecuado para exteriores reduce el riesgo de descarga eléctrica.

3. Seguridad personal

- Manténgase alerta, vigile lo que está haciendo y utilice el sentido común al utilizar una herramienta eléctrica. No utilice una herramienta eléctrica cuando esté cansado o bajo la influencia de drogas, alcohol o medicación. Un momento de distracción al utilizar herramientas eléctricas puede provocar graves lesiones personales.
- Utilice equipo de seguridad. Lleve siempre protección ocular. El equipamiento de seguridad tal como máscaras anti-polvo, zapatos antideslizantes de seguridad, cascos o protecciones auditivas utilizados para las condiciones determinadas reducirán el riesgo de lesiones personales.
- Evite el arranque accidental. Asegúrese de que el interruptor está en la posición “off” antes de enchufarla. Transportar las herramientas con el dedo en el interruptor o enchufarlas con el interruptor activado puede provocar un accidente.
- Retire cualquier llave de ajuste o llave inglesa antes de conectar la herramienta eléctrica. Una llave inglesa o de tuercas sujeta a una pieza giratoria de la herramienta eléctrica puede provocar lesiones personales.
- No adopte posturas forzadas. Mantenga una posición firme y equilibrada en todo momento. Esto permite un mejor control de la herramienta eléctrica en situaciones inesperadas.
- Vista adecuadamente. No vista con ropas sueltas o joyas. Mantenga el pelo, la ropa y los guantes alejados de las piezas en movimiento. Las ropas sueltas, las joyas o el cabello largo pueden quedar atrapados en las piezas en movimiento.
- Si se proporcionan dispositivos para la conexión de instalaciones de extracción y recogida de polvo, asegúrese de que están conectados y se utilizan adecuadamente. La utilización de estos dispositivos puede reducir los riesgos relacionados con el polvo.

4. Uso y cuidado de la herramienta eléctrica

- No fuerce la herramienta eléctrica. Utilice la herramienta eléctrica adecuada para su aplicación. La herramienta correcta realizará el trabajo de forma más rápida y segura a la velocidad para la cual ha sido diseñada.
- No utilice la herramienta eléctrica si el interruptor no la enciende y apaga. Cualquier herramienta eléctrica que no pueda ser controlada con el interruptor es peligrosa y debe repararse.
- Desconecte el enchufe de la fuente de alimentación antes de realizar cualquier ajuste, cambio de accesorios o almacenamiento de las herramientas eléctricas. Estas medidas de seguridad preventivas reducen el riesgo de arranque accidental de la herramienta eléctrica.
- Almacene las herramientas eléctricas fuera del alcance de los niños y no permita que personas no familiarizadas con la herramienta eléctrica o con estas instrucciones puedan acceder a ella. Las herramientas eléctricas son peligrosas en manos de usuarios no formados.
- Desenchufe siempre su herramienta eléctrica cuando la deje desatendida. Estas medidas de seguridad preventivas reducen el riesgo de que usuarios que no hayan recibido formación pongan en marcha accidentalmente la herramienta eléctrica.
- Efectúe el mantenimiento de las herramientas eléctricas. Compruebe si las piezas en movimiento están mal alineadas o curvadas, si hay alguna pieza rota y cualquier otra condición que pueda afectar al funcionamiento de las herramientas eléctricas. Si hay algún daño, haga reparar la herramienta eléctrica antes de utilizarla. Muchos accidentes son causados por herramientas eléctricas mal cuidadas.
- Mantenga las herramientas de corte afiladas y limpias. Con un mantenimiento adecuado, es menos probable que las herramientas de corte con bordes de corte afilados se doblen y son más fáciles de controlar.
- Utilice la herramienta eléctrica, los accesorios, las cuchillas, etc. de acuerdo con estas instrucciones y de la forma prevista para el tipo particular de herramienta, teniendo en cuenta las condiciones de trabajo y el trabajo a realizar. La utilización de la herramienta eléctrica para operaciones diferentes a las

previstas puede provocar una situación peligrosa.

5. Servicio

- Haga reparar su herramienta eléctrica únicamente por una persona cualificada que utilice sólo piezas de recambio idénticas. Esto garantizará la seguridad de la herramienta eléctrica.

Advertencias adicionales de seguridad para acanaladores eléctricos

- No ponga nunca en marcha el acanalador mientras la fresa esté tocando la pieza de trabajo.
- Asegúrese que la fresa está completamente parada antes de penetrar en la posición de bloqueo del collar.
- No manipule las fresas inmediatamente después de usarlas – se calientan mucho.
- Asegúrese que el muelle de penetración está siempre montado cuando use la herramienta a mano.
- Use sólo fresas de acanalar diseñadas para trabajar con madera, aptas para uso entre 8.000 y 20.000 r.p.m.
- Use sólo fresas con un diámetro de espiga que corresponda exactamente a los collares suministrados con este acanalador.
- Debe tenerse especial cuidado para no sobrecargar el motor al usar fresas con un diámetro mayor que 50 mm. Use velocidades de avance muy bajas o profundice por etapas para evitar la sobrecarga del motor.
- Retire el enchufe de la toma antes de realizar cualquier ajuste, servicio o mantenimiento.
- Desenrolle totalmente las extensiones de la bobina de cable para evitar un posible recalentamiento.
- Cuando se precisa un cable de extensión, debe asegurarse de que tenga la intensidad de régimen correcta para su herramienta eléctrica y que esté en un estado eléctrico seguro.
- Asegúrese de que el voltaje de su suministro de red sea el mismo que el voltaje de la placa de datos de su herramienta.
- Su herramienta tiene doble aislamiento para una protección adicional contra un posible fallo del aislamiento eléctrico en la herramienta.

- Compruebe siempre las paredes, los suelos y los techos para evitar tuberías y cables eléctricos ocultos.
- Tras largos períodos de trabajo, las piezas y los accesorios metálicos externos podrían estar calientes.
- Manipule las herramientas del acanalador con cuidado; pueden estar extremadamente afiladas.
- Compruebe la broca cuidadosamente en busca de señales de daños o grietas antes del uso. Sustituya las brocas agrietadas o dañadas inmediatamente.
- Utilice siempre ambas empuñaduras y asegúrese de tener un buen agarre del acanalador antes de proceder con cualquier trabajo.
- Mantenga las manos alejadas de la broca giratoria.
- Asegúrese de que la broca no esté en contacto con la pieza de trabajo cuando conecte la máquina.

- Antes de utilizar la herramienta para realizar un corte, conéctela y déjela que funcione un rato. Vigile la vibración o los temblores que pudieran indicar una broca indebidamente instalada.
- Observe la dirección de giro de la broca y la dirección de avance.
- Desconecte siempre y espere hasta que la broca se haya parado completamente antes de retirar el acanalador de la pieza de trabajo.
- No toque la broca inmediatamente tras el funcionamiento. Puede estar extremadamente caliente y podría quemarse.
- Asegúrese de haber retirado los objetos extraños como clavos y tornillos de la pieza de trabajo antes de iniciar la operación.
- No deberían dejarse nunca trapos, ropa, cuerda, cable o similares alrededor de la zona de trabajo.
- Utilice un equipo de seguridad incluyendo visera o gafas de seguridad, protección auditiva, máscara anti-polvo y ropa de protección incluyendo guantes de seguridad.

SÍMBOLOS

PROTECCIÓN MEDIOAMBIENTAL

 Los desechos procedentes de los productos eléctricos no deben eliminarse con la basura casera. Recíclelos en las instalaciones pertinentes si existen. Consulte con las autoridades locales o con su minorista para consejo sobre el reciclado.

 Lleve siempre protección auditiva, ocular y respiratoria.

 Conforme a las normas de seguridad y a la legislación correspondientes



Advertencia sobre instrucciones.



No utilice antes de la visión y de la comprensión las instrucciones de manejo completas



Doble aislamiento.



Remítase al DVD para ver las instrucciones completas

FUNCIONES

Interruptor de encendido

Cuando el acanalador está conectado a la alimentación eléctrica, el interruptor (3) se encenderá (en ambas posiciones 'on' y 'off'). El obturador retráctil (4) del interruptor evita la puesta en marcha accidental del acanalador. Debe retraerse antes de poder encender el acanalador. La tapa permanecerá abierta hasta que el acanalador se apague.



FUNCIONAMIENTO MANUAL

- Use siempre las dos manos para controlar el acanalador y asegúrese de que la pieza de trabajo esté firmemente sujeta para evitar cualquier movimiento durante el funcionamiento.
- Nunca opere el acanalador con la mano suelta, sin ninguna forma de guía. La guía la puede proporcionar una fresa guiada por un cojinete, una guía de corte, o un borde recto (por ejemplo, un listón sujeto al trabajo, tal como se muestra arriba).



- Avance siempre en el sentido del giro de la fresa (en sentido horario, tal como indica la flecha en la base del acanalador).
- No opere el acanalador hacia arriba, salvo si está firmemente montado en una mesa de acanalado bien protegida (por ejemplo, de marca Triton).



FUNCIONAMIENTO MONTADO EN LA MESA

- El montaje y la operación de este acanalador sobre una mesa de acanalado debe hacerse de acuerdo con la información suministrada con la mesa de acanalado.
- Aunque este equipo se diseñó para funcionar de manera eficiente y cómoda con la mayoría de las mesas de acanalado, es especialmente adecuado para mesas de la marca Triton.
- Los ajustes en el acanalador son extremadamente simples usando las características exclusivas descritas anteriormente en este manual. Consulte "Montaje y cambio de fresas" y "Ajuste de la profundidad de corte".

GARANTÍA

Para registrar su garantía visite nuestro sitio web en www.tritontools.com* e introduzca sus datos.

Estos datos serán incluidos en nuestra lista de correo (salvo indicación contraria) para recibir información sobre futuras ediciones. Los datos aportados no estarán a disposición de ningún tercero.

REGISTRO DE COMPRA

Fecha de compra: ___ / ___ / ___

Modelo: JOF001

Número de serie: _____

(situado en la etiqueta del motor)

Conserve su recibo como prueba de compra

Triton Precision Power Tools garantiza al comprador de este producto que si alguna pieza resulta ser defectuosa a causa de materiales o de mano de obra defectuosos dentro de los 12 MESES a partir de la fecha de la compra original, Triton reparará, o a su discreción, sustituirá la pieza defectuosa sin cargo.

Esta garantía no se aplica al uso comercial ni se amplía al desgaste normal o a los daños resultantes de un accidente, de un abuso o de una mala utilización.

* Regístrese online dentro de 30 días.

Sujeta a términos y condiciones.

Esto no afecta sus derechos legales.



DECLARATION OF CONFORMITY

The Undersigned: Mr Darrell Morris as authorized by: TRITON Declare that:

PRODUCT CODE: JOF001 DESCRIPTION: Plunge Router 220-240V- 50 Hz

Electric power: 1010W

CONFORMS TO THE FOLLOWING DIRECTIVES: • Directive 2004/108/EC Electromagnetic Compatibility • Directive 2006/95/EC Low Voltage Directive • Directive 2006/42/EC Machinery Directive • Directive 2002/95/EC RoHS • EN60745-2-17/A11:2007, EN60745-1:2009 • EN55014-2:1997+A1:2001 • EN61000-3-2:2006, EN61000-3-3:1995+A1:2001+A2:2005

THE TECHNICAL DOCUMENTATION IS KEPT BY TRITON

NOTIFIED BODY: TUV Rheinland

PLACE OF DECLARATION: Taiwan

EG-VERKLARING VAN OVEREENSTEMMING

De Ondergetekende: Mr Darrell Morris Gemachtigd door: TRITON Declare that:

TYPE/SERIENR: JOF001 NAAM/MODEL: De Router van Duik 220-240V- 50Hz

Stroom: 1010W

VOLDOET AAN DE VEREISTEN VAN DE RICHTLIJN: • Directive 2004/108/EC Electromagnetic Compatibility • Directive 2006/95/EC Low Voltage Directive • Directive 2006/42/EC Machinery Directive • Directive 2002/95/EC RoHS • EN60745-2-17/A11:2007, EN60745-1:2009 • EN55014-2:1997+A1:2001 • EN61000-3-2:2006, EN61000-3-3:1995+A1:2001+A2:2005

DE TECHNISCHE DOCUMENTATIE WORDT BEWAARD DOOR TRITON

KEURINGSINSTANTIE: TUV Rheinland

PLAATS VAN AFGIFTE: Taiwan

DÉCLARATION DE CONFORMITÉ CE

Le soussigné: Mr Darrell Morris autorisé par: TRITON Declare that:

TYPE/SÉRIE NO: JOF001 NOM/MODÈLE: Routeur de Plongeon 220-240V- 50Hz

Courant électrique: 2000W

SE CONFORME AUX DIRECTIVES SUIVANTES: • Directive 2004/108/EC Electromagnetic Compatibility • Directive 2006/95/EC Low Voltage Directive • Directive 2006/42/EC Machinery Directive • Directive 2002/95/EC RoHS • EN60745-2-17/A11:2007, EN60745-1:2009 • EN55014-2:1997+A1:2001 • EN61000-3-2:2006, EN61000-3-3:1995+A1:2001+A2:2005

LA DOCUMENTATION TECHNIQUE EST ENREGISTRÉE PAR TRITON

ORGANISMES NOTIFIÉS: TUV Rheinland

ENDROIT DE LA DÉCLARATION: Taiwan

KONFORMITÄTSERKLÄRUNG

Name des Unterzeichners: Mr Darrell Morris Bevollmächtigter: TRITON Declare that:

BAUART./ SERIENNUMMER: JOF001 NAME/ DER GERÄTETYP: Kopfsprung-Fräser 220-240V- 50Hz

Elektrischer Strom: 1010W

PASST SICH AN DIE FOLGENDEN RICHTLINIEN AN: • Directive 2004/108/EC Electromagnetic Compatibility • Directive 2006/95/EC Low Voltage Directive • Directive 2006/42/EC Machinery Directive • Directive 2002/95/EC RoHS • EN60745-2-17/A11:2007, EN60745-1:2009 • EN55014-2:1997+A1:2001 • EN61000-3-2:2006, EN61000-3-3:1995+A1:2001+A2:2005

TECHN. UNTERLAGEN HINTERLEGT BEI TRITON

BENNANTE STELLE: TUV Rheinland

ORT: Taiwan

EC DECHIARAZIONE DI CONFIRMITÀ

Il sottoscritto: Mr Darrell Morris Come autorizzato di: TRITON Declare that:

TIPO/ NUMERO DI SERIE: JOF001 NOME/ MODELLO: Router di immersione 220-240V- 50Hz

Energia elettrica: 1010W

SI CONFORMA ALL' INDIRIZZAMENTO: • Directive 2004/108/EC Electromagnetic Compatibility • Directive 2006/95/EC Low Voltage Directive • Directive 2006/42/EC Machinery Directive • Directive 2002/95/EC RoHS • EN60745-2-17/A11:2007, EN60745-1:2009 • EN55014-2:1997+A1:2001 • EN61000-3-2:2006, EN61000-3-3:1995+A1:2001+A2:2005

IL DOCUMENTAZIONE TECNICO È MANTENUTO DI TRITON

CORPO INFORMATO: TUV Rheinland

POSTO DI DICHIARAZIONE: Taiwan

DECLARACIÓN "CE" DE CONFORMIDAD

El abajo firmante: Mr Darrell Morris Autorizad por: TRITON Declare that:

TIPO Y NO SERIE: JOF001 MODELO/NOMBRE: Ranurador de la zambullida 220-240V- 50Hz

Energía eléctrica: 1010W

SE HALLA EN CONFORMIDAD CON LA DIRECTIVA: •• Directive 2004/108/EC Electromagnetic Compatibility • Directive 2006/95/EC Low Voltage Directive • Directive 2006/42/EC Machinery Directive • Directive 2002/95/EC RoHS • EN60745-2-17/A11:2007, EN60745-1:2009 • EN55014-2:1997+A1:2001 • EN61000-3-2:2006, EN61000-3-3:1995+A1:2001+A2:2005

LA DOCUMENTACIÓN TÉCNICA SE GUARDA POR TRITON

ORGANISMO NOTIFICADO: TUV Rheinland

LUGAR DE DECLARACIÓN: Taiwan

Date: 20/09/11

Signed by:

Mr Darrell Morris
Managing Director